



## БАШЕННАЯ СУШИЛКА

Башенные сушилки SuperBrix ST-AX - это высококачественное оборудование, предназначенное для сушки зерна в оптимальных условиях. В результате получается продукт с однородной и безопасной влажностью, сохраняющий его качество при хранении.

Башенная сушилка ST-AX оптимизирует эксплуатационные расходы, снижает потребление энергии и повышает качество конечного продукта. Это относится к процессам сушки в непрерывном потоке с темперированием или однократной рециркуляции.

## ПРИЛОЖЕНИЯ

- Рис, кукуруза, соя, сорго и другие влажные зерна и злаки.
- Башенная сушилка SuperBrix STAX предназначена для сушки зерна партиями в непрерывном потоке, что обеспечивает более длительный срок хранения продукта

## ПЕРЕМЕННЫЕ ИСТОЧНИКИ ЭНЕРГИИ

- Сушилка может работать с различными источниками энергии, включая газовые, дизельные и биомассовые печи.

## ПРОСТОТА ОБСЛУЖИВАНИЯ

- Использование перегородок помогает предотвратить накопление загрязняющих веществ внутри сушилки. Установленная дверца для обслуживания обеспечивает легкий доступ для чистки.

## БОЛЬШАЯ ЕМКОСТЬ

- Новая конструкция осевого вентилятора создает огромный объем осушающего воздуха. Благодаря уникальной конструкции каждое зерно, поступающее в сушилку, контактирует с сушильным воздухом.

## ОДНОРОДНАЯ СУШКА

- Специальная конструкция сушки (конструкция LSU) гарантирует однородную картину между воздушными зернами, обеспечивая качество продукта для следующих процессов.

## ПРОСТОТА ОБСЛУЖИВАНИЯ

- Использование перегородок помогает предотвратить накопление загрязняющих веществ внутри сушилки. Установленная дверца для обслуживания обеспечивает легкий доступ для чистки.

## НАДЕЖНОСТЬ И ДОЛГОВЕЧНОСТЬ

- Кожухи сушилки изготовлены из оцинкованной стали, что позволяет работать на открытом воздухе в любых погодных условиях. Его прочная конструкция обеспечивает длительную работу без необходимости обслуживания.

## ГИБКОСТЬ ПОТОКА

- Эта машина оснащена механизмом воздушного дефлектора, который позволяет ей работать со скоростью 30 или 15 МТН на партию без ущерба для производительности или качества зерна при более низком энергопотреблении.

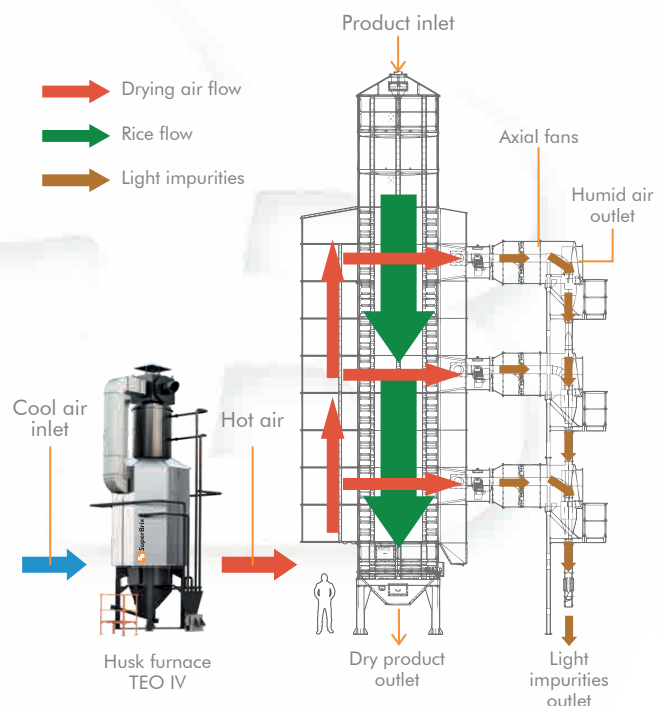



## БАШЕННАЯ СУШИЛКА

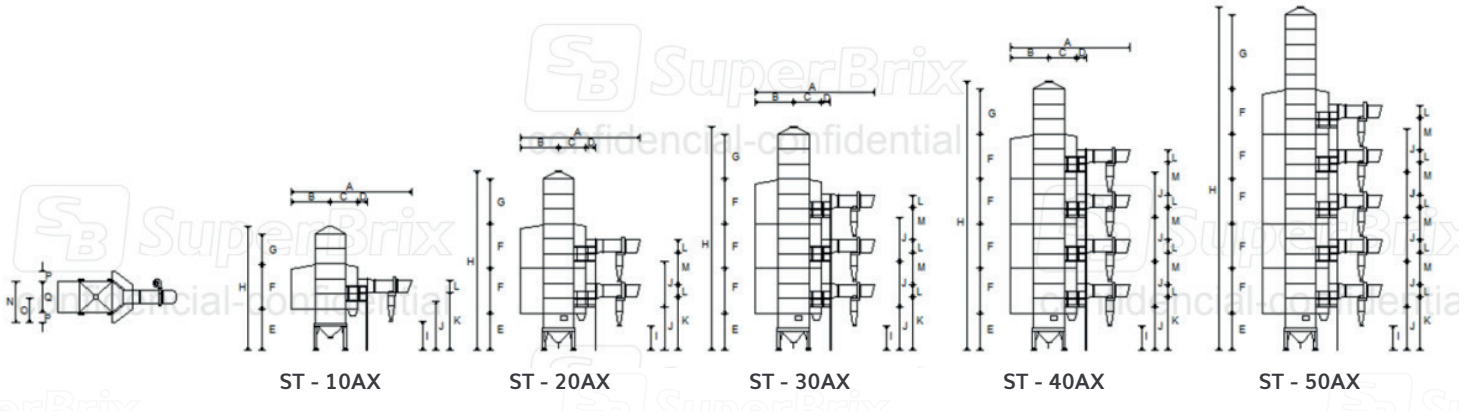

МОДЕЛЬ	Пэдди рис @0,58 тонны/м3	Кукуруза @0,72 тонны/м3	Вместимость м3	Габаритные размеры A x L x H м3	Установленная мощность (кВт - л.)	Применяемый воздушный поток (CFM - м3/ч)
ST-10AX	12,2	15,2	21,1	3x8.96x9.15	16,1 - 21,5	24000 - 40776
ST-20AX	22,0	27,3	37,9	3x8.96x13,18	31,1 - 41,5	48000 - 81552
ST-30AX	28,5	35,4	49,2	3x8.96x16,48	46,1 - 61,5	72000 - 122328
ST-40AX	37,5	46,6	64,7	3x8.96x19,78	61,1 - 81,5	96000 - 163104
ST-50AX	44,1	54,8	76,1	3x8.96x25,28	76,1 - 101,5	120000 - 203880

Дизайн и размеры могут быть изменены без предварительного уведомления.  
Применимо для зерновых продуктов объемом 0,79 м3.